

NL wegneembare anti-parkeerpaal

piquet anti-parking amovible **F**

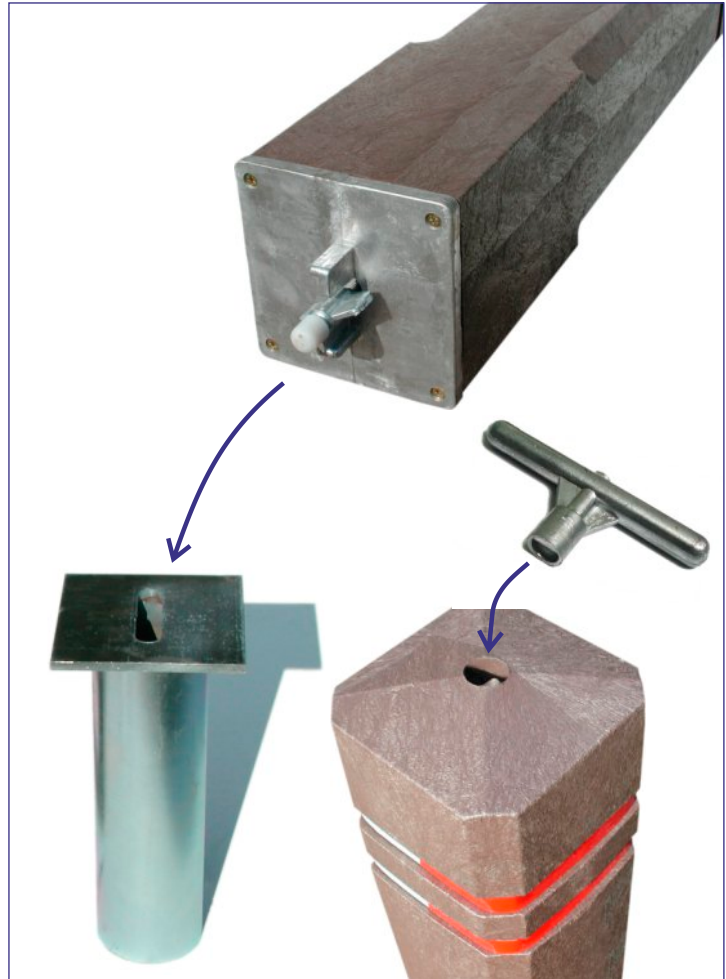
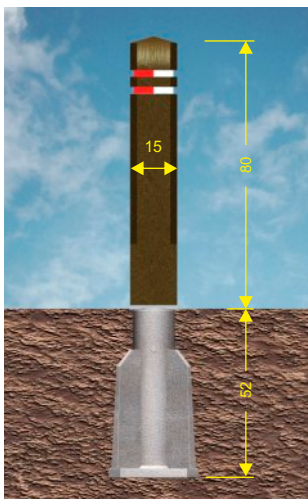
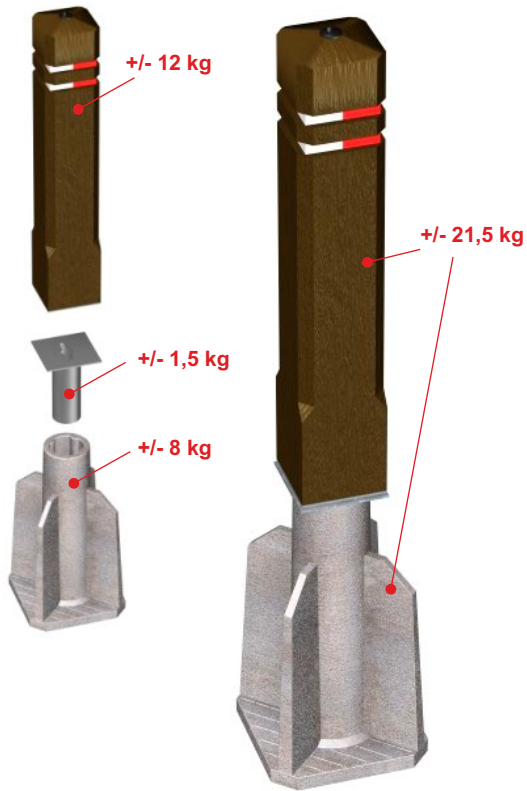

Beschrijving

Wegneembare anti-parkeerpaal 15 x 15 cm met vellingkanten en diamantkop en voorzien van 2 reflecterende bandjes 18 mm (rood-wit). De paal bestaat uit 2 delen die op elkaar bevestigd worden d.m.v. een slotconstructie. Het bovenste deel (80 cm lang) bevat over de hele lengte een RVS slotstang die onderaan voorzien is van een breukmoer. Dit gedeelte wordt met een sleutel op de gegalvaniseerde grondplaat van het onderste gedeelte (de paalvoet) vastgezet.

Description

Piquet anti-parking 15 x 15 cm amovible, chanfreiné, avec tête diamant et 2 bandes réfléchissantes de 18 mm (rouge-blanc). Le piquet consiste en 2 parties dont la partie inférieure est un pied d'ancrage. La partie supérieure se fixe sur la partie inférieure à l'aide d'une clef. Une tige filetée en acier inoxydable reliée à une serrure et avec un écrou à ailette en bas traverse toute la longueur de la partie supérieure. Quelques tours de clef suffisent pour fixer l'écrou sur la plaque galvanisée qui est fixée sur la partie inférieure.

D entfernbare Parksperre

removable traffic bollard **UK**

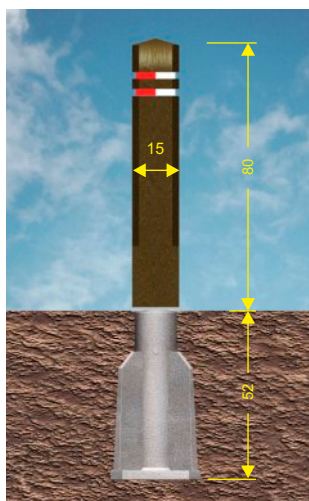
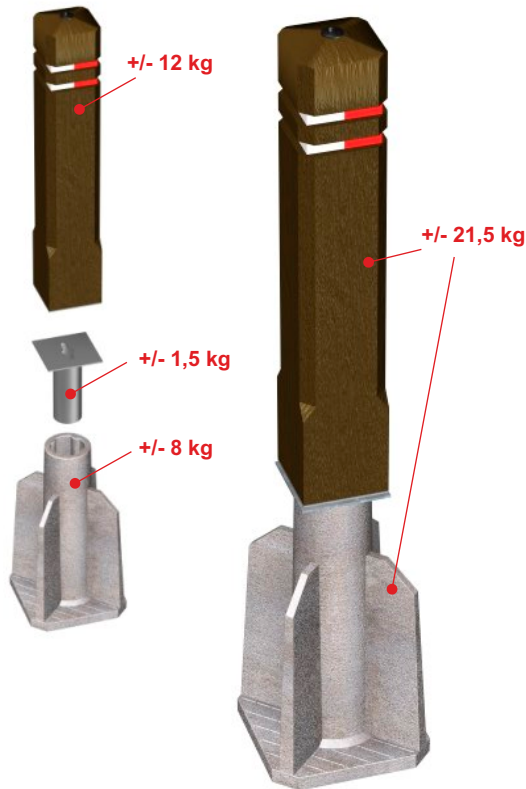

Beschreibung

Entfernbare Parksperre 15 x 15 cm mit Diamantkopf, Fasen und 2 Reflektorbänder 18 mm (weiß-rot). Die Parksperre besteht aus 2 Teilen die mit einem Schloß an einander befestigt werden. In der obere Hälfte (80 cm lang) steckt über die völlige Länge eine Gewindestange in Edelstahl mit einer Abreissmutter. Die Parksperre wird mittels einen Schlüssel befestigt auf die Grundplatte des unteren Teiles (Schilderhülse).

Description

Removable traffic bollard 15 x 15 cm, chamfered and provided with 2 reflective strips 18 mm (white-red) and a diamond top. The bollard consists of 2 parts of which the lower is a socket. The upper part can be removed from the base by means of a hook spanner. A stainless steel wire-bar goes through the upper part of the bollard (80 cm long) with a shear nut fitting into the hole of the metal plate on top of the base. By turning the top of the wire-bar by means of the hook spanner, the bollard can be released or fixed.